



# FOCUS 125

---

KULLANICI EL KİTABI

## KEEWAY MOTOSİKLETLERİNİ TERCİH ETTİĞİNİZ İÇİN TEŞEKKÜR EDERİZ.

Bu kılavuz güncellenmiştir ancak, Keeway'in geliştirilmesinden dolayı almış olduğunuz motosiklet ile bu kılavuz arasında bazı farklılıklar olabilir; her hangi bir sorunuz olduğunda yerel Keeway Servis Merkezine başvurun.

Bu kılavuzda bahsedilmeyen tamirler veya gerekli aksesuarlar için yerel Keeway Servis Merkezine başvurun.

Sadece Keeway yedek parçalarını ve aksesuarlarını kullanın.

Bu kılavuzdaki bazı işaretlerin anlamları:

### UYARI

Ölüm ve yaralanma ile sonuçlanabilecek potansiyel tehlikeleri belirtir.

### DİKKAT

Araç hasarı ile sonuçlanabilecek potansiyel tehlikeleri belirtir.

### TAVSİYE:

Bakımı kolaylaştırmak veya talimatları daha açık hale getirmek için özel bilgileri belirtir.

**Keeway Motor tarafından tasarlanmış ve üretilmiştir**



## GÜVENLİ SÜRÜŞ

Bu kılavuz motosikletin önemli bir parçası olarak kabul edilmeli ve satış durumunda, motosikletle birlikte verilmelidir.

Bu bölüm, sürüş sırasında uymanız gereken bazı kuralları içerir.

Yasaların koyduğu bütün gereksinimleri dikkate almak önemlidir (plaka vs.)

İyice alışıncaya kadar motosikletinizi trafiği yoğun olmayan alanlarda kullanmanızı tavsiye ederiz.

Kesinlikle motosikletinizi tecrübesiz sürücülere vermeyin; kazaların çoğu kullanıcının tecrübesiz olmasından kaynaklanmaktadır.

Kesinlikle alkol, uyuşturucu etkisi altında iken veya uyuşukluğa sebep olabilecek tıbbi ilaç aldıktan sonra motosikleti sürmeyin.

Bütün yol ve trafik işaretlerine uyun.

Kask ve eldiven taktığınızdan ve koruyucu giysi giydiğinizden emin olun.

Her iki elinizle sürün ve ayaklarınızı ayaklıkların üzerinde tutun.

Sürüş sırasında sigara, içecek içilmemeli, her hangi bir şey okunmamalı veya yenilmemelidir.

Motosikleti düzenli olarak kontrol edin (yağ, yakıt vs.)

Bu motosikleti iki yolcu taşıyacak şekilde tasarlanmıştır.

Bagaj bağlanmalıdır.

Yük altındaki motosikletin performansı ve dengesi, yüksüz durumdan farklıdır.

Bagaj lastik şerit veya ipe bağlanmalıdır.

Bagaj ağırlığı aşağıdaki değerlerle sınırlanmıştır.



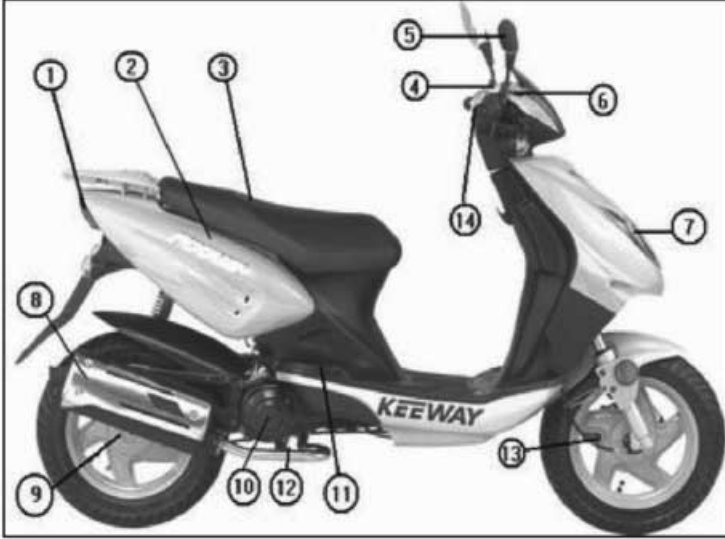

- 1) Arka Sinyal
- 2) Bagaj Kutusu
- 3) Sele
- 4) Hız Göstergesi
- 5) Dikiz Aynası
- 6) Fren Yağı Kutusu
- 7) Far
- 8) Egzos Borusu
- 9) Kampanalı Fren
- 10) Manyeto
- 11) Yolcu Ayaklığı
- 12) Marş Pedalı (sol taraf)
- 13) Diskli Fren
- 14) Gösterge Paneli

## PARÇALARIN VE GÖSTERGELERİN YERLERİ

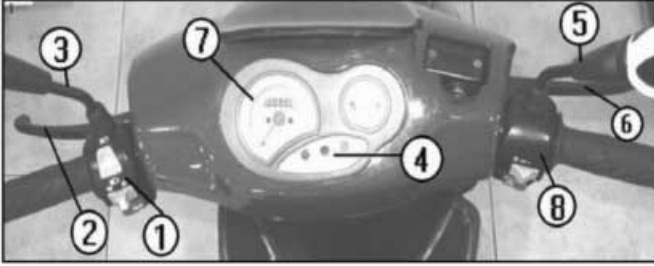

- 1) Korna düğmesi.
- 2) Arka fren elciği
- 3) Sol dikiz aynası
- 4) Gösterge paneli
- 5) Sağ dikiz aynası
- 6) Ön fren elciği
- 7) Hız kontrol kolu (Gaz kolu)
- 8) Elektrikli marş düğmesi.

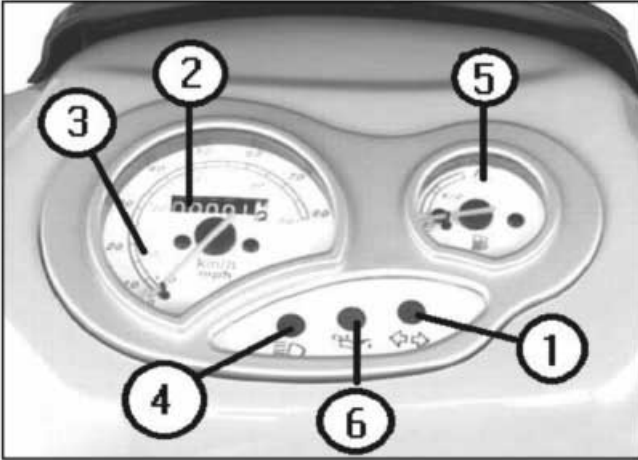

- 1) Sinyal göstergesi
- 2) Kilometre saati
- 3) Hız göstergesi
- 4) Far göstergesi
- 5) Yakıt ikaz göstergesi
- 6) Alarm göstergesi

## GÖSTERGELERİN AÇIKLAMALARI

### Sol sinyal lambası

Sola sinyal verildiğinde yanıp söner.

### Kilometre saati

Toplam mesafeyi kilometre cinsinden gösterir.

### Hız göstergesi

Hızı kilometre/saat cinsinde gösterir.

### Sağ sinyal lambası

Sağa sinyal verildiğinde yanıp söner.

### Far göstergesi

Far yakıldığında yanar.

### Yakıt göstergesi

Depodaki yakıt seviyesini gösterir.

### Alarm göstergesi

Alarm aktif iken yanıp söner.

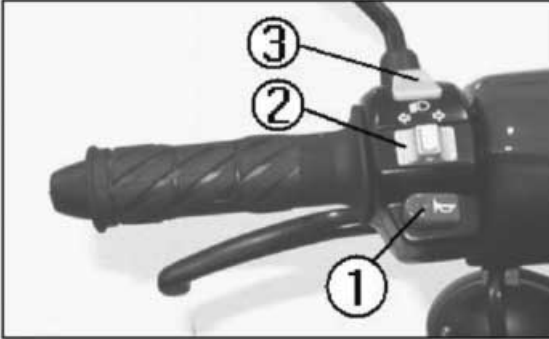

## SOL GİDON

1- Korna düğmesi.

Düğmeye basıldığında korna çalar.

### 2) Sinyal lambası düğmesi

Sola dönmek için düğmeyi sola, sağa dönmek için ise sağa kaydırın, düğmenin üstüne basıldığında sinyal kapanacaktır.

### 3) Uzun/kısa far düğmesi.

Uzun far- Far ışığını yukarı doğru ayarlamak için.  
Kısa far- Far ışığını aşağı doğru ayarlamak için.

### 3) Selektör düğmesi

Düğmeye aşağı doğru basıldığında far yanıp söner. Önceki aracı geçmeniz gerektiğini belirtecektir.

## SAĞ GİDON

### 1) Elektrikli marş düğmesi.

Elektrikli marş düğmesine 5 saniye kadar basın, motor çalışmazsa, 30 saniye sonra tekrar deneyin.

### 2) Far düğmesi

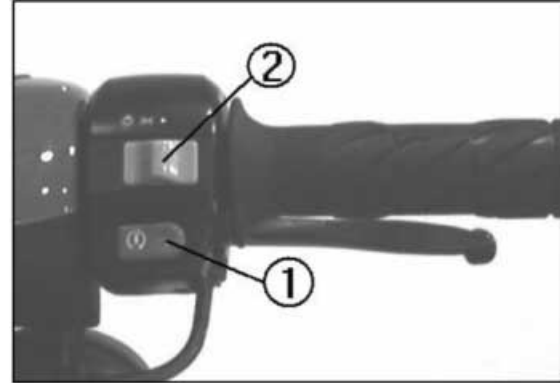

## KONTAK

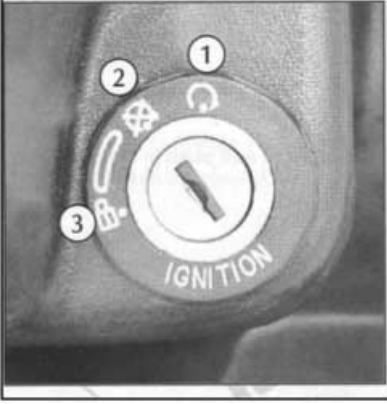

Anahtar dönüşü, devrenin açılmasını ve kapanmasını kontrol eder.

### **Uyarı:**

Kullanım sırasında anahtarı kullanmayın.

### **Tavsiye:**

Motor çalışmadığında kontağı kapatın; aksi takdirde, akü boşalabilir veya hasar görebilir.

### **1. ON (açık)**

Motor çalıştırılabilir.

Kontak yanar ve korna normal çalar.

Anahtarlar çıkarılamaz.

### **2. OFF (kapalı)**

Motor durur. Farlar kullanılamaz ve korna çalmaz. Motor çalışmayacaktır.

Anahtarlar çıkarılabilir.

### **3. LOCK (kilitli)**

Gidon kilitlenir. Farlar kullanılamaz. Korna çalışmaz. Anahtarlar çıkarılabilir.

## KULLANIM

### **KİLİTLEME**

Aracı terk ederken gidonu kilitleyin.

1. Gidonu sonuna kadar çevirin.
2. Anahtarı iyice bastırın ve OFF (kapalı) konumundan kilitleme konumuna çevirin.
3. Anahtarı çıkarın.

### **Tavsiye:**

Aracın kilitlendiğinden emin olmak için gidonu çevirmeye çalışın.

## SELE KİLİDİ

Sele kilidinin açılması ve kapatılması

1. Sele kilidini açmak için, anahtarı yerleştirin ve sola doğru çevirin.
2. Selenin alt tarafını kaldırarak açın.

Seleyi bırakın, iyice bastırın,seleyi kilitleyebilirsiniz.

### **Tavsiye:**

Selenin kilitlendiğinden emin olmak için seleyi hafifçe kaldırın.



## BAGAJ KUTUSU

1. Bagaj kutusunu kullanmadan önce, seleyi açın.
2. Seleyi kaldırın, 10 kg kapasiteli bagaj kutusunu bulacaksınız.

Kullanım kılavuzu ve diğer dokümanlar buraya konulabilir.

### **Dikkat :**

Motor sıcaklığından ve güneş ışığından dolayı, sıcaktan kolayca etkilenen yiyecekler ve yanıcı maddeler bagaj kutusuna yerleştirilmemelidir.

### **Tavsiye:**

Aracı terk ettiğinizde, değerli eşyalarınızı bagaj kutusunda bırakmayın.

Yağmurlu havalarda veya aracı yıkadığınızda, bagaj bölmesine su girebilir. Böyle bir durumda, bagaj kutusundaki değerli eşya-ya çok dikkat edilmelidir.



## ÖN BAGAJ

### ÖN BAGAJ KANCASI

Ön bagajın kapasitesi yaklaşık 1.5 kg'dir.



## YAKIT DEPOSU

1. Sele kilidini açmak için, anahtarı yerleştirin ve sola doğru çevirin.
2. Yakıt deposu kapağını sola doğru çevirerek açın.
3. Kurşunsuz yakıt doldurun.
4. Seleyi bırakın, iyice bastırın, seleyi kilitleyebilirsiniz.

DEPONUN KAPASİTESİ: 7.0 litre

### Uyarı:

Yakıt yanıcı bir maddedir ve bazı durumlarda yangına sebep olabilir.

Yakıt, havalandırması iyi olan alanlarda ve motor KAPALI iken doldurulmalıdır.

Yakıtın cildinize temas etmesinden, solunmasından veya yutulmasından kaçının.

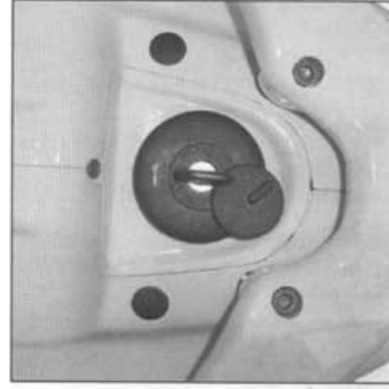

## MOTORUN ÇALIŞTIRILMASI

### MOTORU ÇALIŞTIRMADAN ÖNCE

Yakıtın ve yağın yeterli olup olmadığını kontrol edin.

Motoru sehpadan indirin.

Kullanıcı aracın sol tarafında durmalıdır.

Motoru havasız veya hava almayan bir ortamda çalıştırmayın, aksi takdirde zehirli maddeler içeren egzoz gazları ölüme neden olabilir.

### MOTORU ÇALIŞTIRIRKEN

1. Kontak anahtarını ON (açık) konumuna çevirin.



2. Arka fren kolunu sıkın.



3. Fren Manetini sıkın ve elektrikli marş düğmesine basın.



4. Motor soğuk iken motosikleti sürmeyin; motoru ısıtmanızı ve ilk birkaç kilometrede sınırlı bir hızda gitmenizi tavsiye ederiz.

### MARŞ PEDALI İLE ÇALIŞTIRMA

1. Kontak anahtarını ON (açık) konumuna çevirin.
2. Marş pedalına basın ve iyice aşağı doğru bastırın.

Tavsiye: Motor çalıştıktan sonra marş pedalını tekrar eski konumuna alın.



# SÜRÜŞ

1. Ana destek ayađını kaldırın. (Orta sehpa)  
Arka freni sol elinizle ve destek kolunu sađ elinizle tutun ve ana destek ayađını kaldırmak için aracı ileri dođru itin.

## Tavsiye:

Ana destek ayađını kaldırmak için, seleyi tutmayın.

2. Araca binin.  
Gidonu her iki elinizle tutun ve araca sol taraftan binin. Dik oturun, sol ayađınız yerde olmalıdır.

3. Yolcu varsa, arka ayaklıđı açın, aksi takdirde kapalı tutun.

## Dikkat:

Ani kalkışı önlemek için, araç hareket edinceye kadar arka freni sıkın.

Motosikleti sürmeden önce, motorun devrini artırmayın.

4. Arka freni gevşetin, gidonu yavaşça çevirin, araç hareket etmeye başlayacaktır.

## HIZ AYARI

Hızı ayarlamak için gaz kolunu kullanın.

1. Kullanıcıya dođru: hızı artırmak için
2. Kullanıcının uzađına dođru: hızı düşürmek için

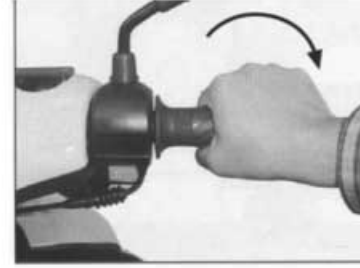

## FREN SİSTEMİ

Direksiyon kolunu önceden gevşetin ve ön ve arka fren kolunu sıkıca tutun.

Ön ve arka fren kolunu kademeli olarak tutmak, fren sistemini çalıştırmanın en uygun yoludur.

Yokuş yukarı çıkarken fren yapmanız gerekirse, her iki elinizi kullanın. Hızı artırarak konumunuzu korumaya çalışmayın; hasar meydana gelebilir.



-Uyarı:

Kuru zeminden daha uzun durma mesafesi gerektiğinden, ıslak, karlı veya buzlu zeminlerde erken frenleme yapmalısınız.

Dik yokuş aşağı inerken sürekli freni kullanmayın; aksi takdirde hasar meydana gelebilir. Fren yağı seviyesini sürekli kontrol edin.

## PARK ETME

Motosikleti duvarlara yaslamayın.

Motosikletinizi sağlam bir zeminde dik konumda tutun.

Motor çalışırken veya anahtar üzerinde iken motosikletinizi terk etmeyin.

Orta sehpa üzerinde iken motosikletin üzerinde oturmayın.

Sıcak olabilecek parçalara dokunmayın.



# KİLOMETRE

## RODAJ

Rodaj, garantinin uzun sürmesi ve motosikletin düzgün çalışması için önemlidir.

0 -100 Km.

İlk 100 km'de, frenleri dikkatli kullanın ve ani ve uzun süreli fren yapmayın.

Bu, optimum çalışmayı sağlayacaktır.

0 - 500 Km.

İlk 500 km'de, motosikleti gösterilen sınırın %80'ninden daha hızlı sürmeyin.

1000 km'den sonra.

Maksimum performansa ulaşılıncaya kadar motosikletin hızını kademeli olarak artırın.

Ana yollarda uzun mesafeli sürüşlerde sabit hızda gitmeyin.

## MOTOSİKLETİNİZİ TANIMLAYIN

Motosikletinizin daha iyi kontrolü için, motor numarasını, şasi numarasını ve modelini aşağıdaki boşluğa yazmanızı tavsiye ederiz.

### Önemli:

Tanıtım numaralarının değiştirilmesi kanunen suç teşkil eder.

Tanıtım numaralarının değiştirilmesi garantiyi geçersiz kılar.



Motor Numarası \_\_\_\_\_



Şasi Numarası \_\_\_\_\_

Marka \_\_\_\_\_ KEEWAY \_\_\_\_\_

### ÖNEMLİ:

Tanıtım numaralarının değiştirilmesi kanunen suçtur ve araç garantisini geçersiz kılar.

## MOTOSİKLETİN KONTROLÜ

Motosikletin düzgün çalışması ve kazaların önlenmesi için düzenli kontrol gereklidir.

### Günlük kontrol

Günlük sürüşten önce, daima motosikletinizi dikkatlice kontrol edin.

### Düzenli kontrol

Daha iyi performans için, 6 ayda bir genel bir kontrol yapın.

### Uyarı:

Düzenli kontrolün yapılmamasından dolayı arızalar veya kazalar meydana gelebilir.

Motosiklet kullanılsa bile, düzenli kontrol gereklidir.

Uzun süreli muhafazadan sonra, motosikletin kontrol edilmesi çok önemlidir.

Motosiklet yağmurlu veya tozlu ortamlarda kullanıldığında daha sık kontrol yapın.

Zor kontrollerin bayiniz veya en yakın servis merkezi tarafından yapılmasını tavsiye ederiz.

## GÜNLÜK KONTROL

### Fren Sistemi

Uygun el stroku ve hassas fren sistemi.

### Lastikler

Çatlak veya hasar olmadığını.

Anormal aşınma olmadığını.

Uygun lastik diş derinliği.

### Motor

Yeterli motor yağı.

Düzgün çalışıp çalışmadığını veya gürültü gelip gelmediğini kontrol edin.

Hızlanma ve yavaşlama sırasında düzgün çalışıp çalışmadığını kontrol edin.

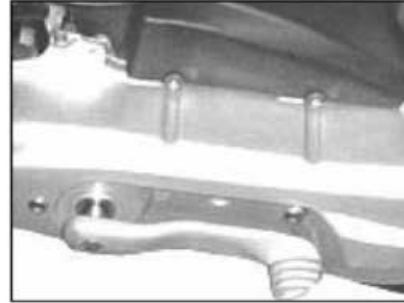



Burada, motosikletin kontrolü ve ayarlanması ile ilgili sadece basit yöntemler açıklanmıştır.

## FRENLER

Diskli fren kontrolü

Fren bağlantısının arka tarafından kontrol edin. Disk aşınması sınıra ulaşmışsa, her iki diski yenileriyle değiştirin.



Fren yağının ilave edilmesi  
Fren yağ seviyesi sınırın altında ise, DOT 3 veya DOT4 fren yağı doldurun.



Direnç hissedilinceye kadar arka fren kolunu sıkın ve strokun belirtilen kapsamda olup olmadığını ölçün.

Boşluęu artırmak için ayar somununu saęa ve azaltmak için somunu sola doęru çevirerek stroku ayarlayın.

**Dikkat:**

Düşük kaliteli fren yağlarını kullanmayın.

Solmayı ve çatlamayı önlemek için fren yağını grenajdan uzak tutun.

**Dikkat:**

Ayar somununun ön yüzünün, pimın sütun yüzeyi ile iyice temas ettięinden emin olun.

**Tavsiye:**

Ayarlamadan sonra kolun hareket mesafesini tekrar kontrol edin.

Çizgi uzantısının belirlenen fren sınırına düşüp düşmedięini kontrol etmek için fren kolunu sıkıca tutun.

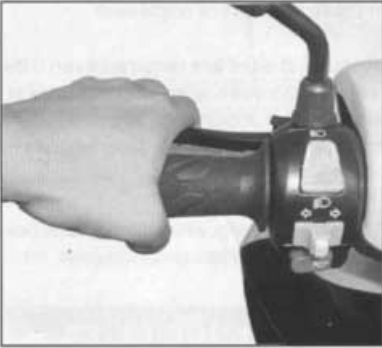

## MOTOR YAęI

Yaę seviyesi kontrolü için

1. Motosikleti düz bir zeminde orta sehpa üzerine kaldırın.
2. Yaę seviye çubuęunu çıkarın, yaę minimum ve maksimum seviye işareti arasında olmalıdır.
3. Gerekirse, belirtilen kadar yaę ilave edin.
4. Motor yaę seviyesini düzenli olarak kontrol edin.



**Dikkat:**

Uygun olmayan veya düşük kaliteli yağın kullanılması motorun hasar görmesine sebep olabilir.

Düz bir zeminde orta sehpayı kullanın.  
Motor yağını düzenli olarak deęiştirmeyi unutmayın.



Motor yađını dzenli olarak deđiřtirmeyi unutmayın.



### **Motor yađını deđiřtirme**

1. Yađ tapasının tahliye vidasını ıkartın.
2. Motor sıcak iken diřli kutusu yađının bořaltılması daha kolaydır.
3. Diřli kutusuna yavařça uygun miktarda yađ doldurun.
4. Tahliye vidasını sıkın.
5. Doldurduktan sonra, yađ tapasını sıkın.

## HAVA FİLTRESİ

Kullanıma baęlı olarak hava filtresi her 1000 km'den sonra temizlenmelidir.

Motosikleti tozlu veya ıslak kořullar altında kullandıęınızda, temizleme daha sık yapılmalıdır.

Hava filtresinin kapaęını açın.

### Açılması:

1. Motosikleti orta sehpa üzerine kaldırın.  
Dikkat: Fiteli deęiřtirmeyi unutmayın.
2. Hava filtresinin aşınmış kapaęını sökme için altı vidayı gevřetin.
3. Hava filtresi elemanını (PUF) solvent veya mazot ile temizledikten sonra süzün ve kurutun (bükmeyin veya sıkmayın)
4. Hava filtresi elemanını (PUF) motor yaęı veya SAE-90 diřli yaęı içine daldırın ve araca takmadan önce tekrar süzün (bükmeyin veya sıkmayın).
5. Hava filtresini takmak için, sökme işlemlerini tersi sırayla yapın.

Fitilin düzgün takılmaması motora toz girmesine ve motor performansının ve kullanım ömrünün olumsuz etkilenmesine neden olabilir.

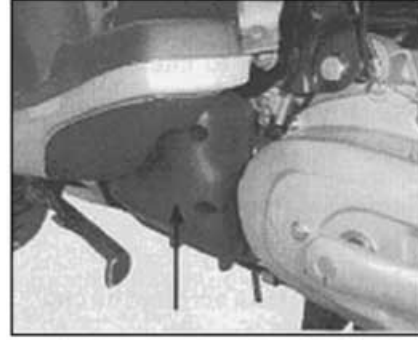

## AKÜ

Akü elektrolitini her 1000 km'de bir kontrol edin.

### Akünün kontrolü:

1. Kontak anahtarının OFF (kapalı) konumunda olduğundan emin olun.
2. Kontrol gerektirmeyen kapalı aküler dışında, akü elektrolitini zamanında doldurun.



### Dikkat:

Elektrolit sıçramalarından kaçının.

Akünün sızdırmazlık tapasını çıkarmayacağınızı unutmayın.

## SİGORTA

Elektrikli parçalardan biri hiç veya düzgün çalışmıyorsa veya motor çalışmıyorsa sigortayı kontrol edin.

### Sigortanın Kontrolü

1. Sigortayı yuvasından çıkararak kontrol edin ve hasarlı ise değiştirin.



### Uyarı:

Uygun kapasiteli olmayan sigorta kullanmayın.

### Dikkat:

Elektrikli parçaları, akünün performansını düşürmeyecek orijinal veya diğer belirlenen ürünlerle değiştirin.

Sigortanın çevresindeki alanı yıkamayın!

### Tavsiye:

Değiştirildikten hemen sonra sigortada sorun çıkarsa, hemen en yakın KEEWAY servis merkezine gidin.

## MOTOSİKLETİN YIKANMASI

Motosikletin kullanım ömrünü uzatmak için düzenli yıkama önemlidir.

1. Kirleri bir bezle temizleyin.
2. Kirleri temizlemek için doğal deterjan ve su kullanarak motosikleti yıkayın.
3. Ardından motosikleti temiz ve yumuşak bir bezle kurulayın.

### **Tavsiye:**

Nokta izlerinin oluşmasını önlemek için, kullanıcılarımızın karışık cila kullanmamalarını ve boyalı ve plastik parçaları hafifçe ovmalarını tavsiye ediyoruz.

### **Dikkat:**

Motosikleti, motor soğuduktan sonra temizlemeyi unutmayın.

Paslanmayı önlemek için suyun susturucuya, hava filtresine ve elektrik aksamına girmesine izin vermeyin.

Motosikleti yıkadıktan sonra dikkatli ve yavaş kullanın; çünkü yıkama, frenleme performansını etkiler.

Kuruduktan sonra fren performansı normale dönecektir.

## MUHAFAZA

### **Dikkat:**

Yüzeyi soğuduktan sonra motoru ve susturucuyu branda ile örtün.

### **Tavsiye:**

Uzun süreli muhafazadan sonra aşağıdaki noktalara çok dikkat edin:

1. Paslanmayı önlemek için bütün metal parçaları cilalamak çok önemlidir.

2. Aküyü korumak ve elektrik kaçağını azaltmak için, aküyü çıkartın ve ışık almayan, havalandırmalı bir yere yerleştirin veya negatif elektrodu ayırarak motosiklet üzerinde bırakın.
3. Paslanmayı önlemek için karbüratördeki bütün yakıtı boşaltmayı unutmayın.

## MUHAFAZADAN SONRA

Motosikleti yıkayın.

Akü şarjını kontrol edin ve gerektiğinde aküyü şarj edin.

Yağ ve yakıt seviyelerini kontrol edin.

Kullanmadan önce ayrıntılı bir kontrol yapın.

### **Dikkat:**

Motosikletinizi normal bir hızda test edin.

## TEKNİK ÖZELLİKLER

Tipi	Focus 125
Silindir hacmi	124,6 cm <sup>3</sup>
Silindirler	1
Soğutma sistemi	Hava soğutmalı
Çap x Strok	41 x 37,5 mm
Maks. güç	5,5 kw / 7250 rpm
Marş sistemi	Elektrikli/Ayaktan
Ateşleme	CDI
Debriyaj tipi	Otomatik
Vites deęiřtirme	Merkezi, Otomatik
Uzunluk	1800 mm
Geniřlik	700 mm
Yükseklik	1170 mm
Kuru aęırlık	102 kg
Yolcu sayısı	1+1
Süspansiyon	Hidrolik
Ön fren	Diskli
Arka fren	Kampanalı
Ön lastik	120/70-12
Arka lastik	130/70-12

**YETKİLİ SERVİS İSTASYONU**

SIRA NO	UNVANI	ADRESİ	YETKİLİNİN ADI SOYADI	TELEFON	FAKS	VERGİ NO
	ORHAN TALU-MOTORHAN MOTOSİKLET	SANAYİ SİTESİ 32.SOK. ELAZIĞ	ORHAN TALİ	0424 224 06 23	0424 224 49 90	8170001922
	BARİŞ MOTOR-BOT TURİZM İTH.VE İHR.LTD.ŞTİ.	ULUŞAL EGEMENLİK CAD. N.39 MARMARIS MUĞLA	NURETTİN ASLANTAŞ	0252 412 94 55	0252 41242 93	1420087860
	DENİZ YEDEK PARÇA ERCAN KIRDEMİR	KAVAKLAR CAD.N.78 BEKİRPAŞA İZMİT	ERCAN KIRDEMİR	0262 322 61 92	0262 322 61 92	5570030661
	TAŞYÜREK MOTORLU ARAÇLARI TİC. VE PAZ. TURİZM LTD. ŞTİ.	SANAYİ SİTESİ 315.SOK.NO.34 İSKENDERUN HATAY	BEHÇET TAŞYÜREK	0326 613 59 86	0326 613 64 55	8300049056
	SAYANLAR MOTOSİKLET BİSİKLET TİC. VE SANAYİ LTD. ŞTİ	YANIKOĞLU MAH. ORHAN GAZİ CAD. N.8 KAYSERİ	AHMET SAYAN	0352 231 95 53	0352 231 95 53	7540016357
	AYARLAR BİSİKLET TİC.LTD ŞTİ.	CEMAL GÜRSEL CAD. KINALI SOK.N.23 GİRESUN	HASAN AYAR	0454 216 31 25	0454 216 61 73	1080049404
	AHMET ÖMER BERBEROĞLU BERBEROĞLU TAMİR ATÖLYESİ	ELMALI CAD. GARAJ İÇİ FİNİKE ANTALYA	KEMAL BERBEROĞLU	0242 855 15 54	0242 855 11 24	1640045062
	NEZİR BATUT	İNÖNÜ CAD. AR SOK. N.4 BURSA	NEZİR BATUT	0224 222 90 73	0224 222 94 04	1500053587
	SABRİ ÖZKÖSE TEKNİK MOTOSİKLET	KOZLUCA MAH. ŞEHİT ALİ KARAKAŞ CAD.N.27 GAZİANTEP	SABRİ ÖZKÖSE	0342 230 16 08	0342 230 16 08	7010002984
	DİLEK KURTULUŞ	644 SOK.N.7 ÇAMDİBİ İZMİR	YAŞAR KURTULUŞ	0232 433 01 40	0232 433 01 40	5960078188

## ELEKTRİK ŞEMASI

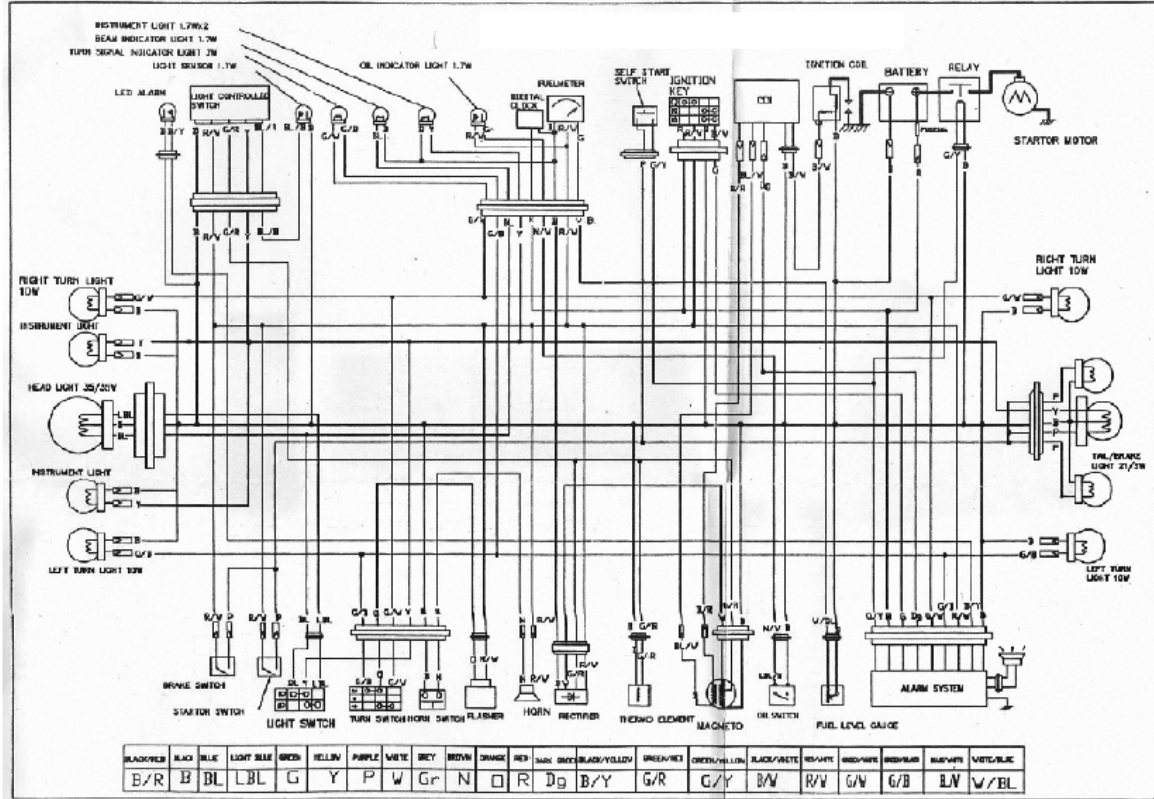



İTHALATÇI FİRMA



**Motomax Motorlu Araçlar San. ve Tic. A.Ş.**

Eski Büyükdere Cad. Ayazağa Yolu  
Giz 2000 Plaza No:7 Kat: 11 D:41  
34398 Maslak, İstanbul / Türkiye  
Tel : +90 (0212) 290 63 63  
Faks : +90 (0212) 290 63 66  
[www.motomax.com.tr](http://www.motomax.com.tr)



**Onayı Veren Kurum**

MINISTRE DELLE INFRASTRUTTURE E DEI TRASPORTI  
DIPARTIMENTO PER I TRASPORTI TERRESTRI  
E PER I SISTEMI INFORMATIVI E STATISTICI  
CENTRO PROVA AUTOVEICOLI  
STARDA PROV. MODUGNO-PALASE- ZONE IND  
70026 BARI / ITALY

**Üretici Firma**

KEEWAY INTERNATIONAL DEVELOPMENT CO., LTD  
CON SEDE IN 2000 KOZUZU STR. 8,  
SZENTENDERE, HUNGARY  
TEL: (36-26) 500005  
FAKS: (36-26) 312034

BU ÜRÜNÜN KULLANIM ÖMRÜ 10 YILDIR