

SUPERSHADOW 250

KULLANICI EL KİTABI



KEEWAY MOTOSİKLETLERİNİ TERCİH ETTİĞİNİZ İÇİN TEŞEKKÜR EDERİZ.

Supershadow



KEEWAY

Bu kılavuz güncellenmiştir ancak, **Keeway'in** geliştirilmesinden dolayı almış olduğunuz motosiklet ile bu kılavuz arasında bazı farklılıklar olabilir; her hangi bir sorunuz olduğunda yerel **Keeway** Yetkili Servise başvurun.

Bu kılavuzda bahsedilmeyen tamirler veya gerekli aksesuarlar için yerel **Keeway** Yetkili Servise başvurun.

Sadece **Keeway** yedek parçalarını ve aksesuarlarını kullanın.



Bu kılavuzdaki bazı işaretlerin anlamları:

⚠ UYARI

Ölüm ve yaralanma ile sonuçlanabilecek potansiyel tehlikeleri belirtir.

⚠ DİKKAT

Araç hasarı ile sonuçlanabilecek potansiyel tehlikeleri belirtir.

⚠ TAVSİYE

Bakımı kolaylaştırmak veya talimatları daha açık hale getirmek için özel bilgileri belirtir.

Güvenli Sürüş	3	Motosikletin kontrolü	16
Motosikletinizi tanıyın	4	Günlük kontrol.....	16
Alet ve göstergelerin yerleri	5	Düzenli kontrol	16
Göstergelerin açıklaması	6	Frenler.....	17
Ana düğmeler	7	Motor yağı.....	18
Kontak.....	8	Arka amortisör	19
Direksiyon kilidi.....	8	Buji	19
Bölmelere erişim.....	9	Hava filtresi	20
Sele.....	9	Akü	20
Kask kancası kilidi	9	Sigorta.....	21
Yakıt deposu	10	Karbüratör.....	21
Yakıt pompası	10	Tahrik zinciri	21
Motorun Çalıştırılması	11	Yıkama	22
Motorun marş pedalı ile çalıştırılması (kick starter)	12	Muhafaza	22
Sürüş.....	12	Muhafazadan sonra	22
Vites değiştirme	13	Kontroller ve bakım.....	23
Hız ayarı	13	Teknik veriler.....	24
Fren sistemi	14	Teknik özellikler.....	25
Park etme	14		
Rodaj.....	15		
Motosikletinizi tanımlama	15		

Bu kılavuz motosikletin önemli bir parçası olarak kabul edilmeli ve satış durumunda, motosikletle birlikte verilmelidir.

Bu bölüm, sürüş sırasında uymanız gereken bazı kuralları içerir:

- Yasaların koyduğu bütün gereksinimleri dikkate almak önemlidir (plaka vs.)
- İyice alışıncaya kadar motosikletinizi trafiği yoğun olmayan alanlarda kullanmanızı tavsiye ederiz.
- Kesinlikle motosikletinizi tecrübesiz sürücülere vermeyin; kazaların çoğu kullanıcının tecrübesiz olmasından kaynaklanmaktadır.
- Kesinlikle alkol, uyuşturucu etkisi altında iken veya uyuşukluğa sebep olabilecek tıbbi ilaç aldıktan sonra motosikleti sürmeyin.

- Bütün yol ve trafik işaretlerine uyun.
- Kask ve eldiven taktığınızdan ve koruyucu giysi giydiğinizden emin olun.
- Her iki elinizle sürün ve ayaklarınızı ayaklıkların üzerinde tutun.
- Sürüş sırasında sigara, içecek içilmemeli, her hangi bir şey okunmamalı veya yenilmemelidir.
- Motosikleti düzenli olarak kontrol edin (yağ, yakıt vs.)
- Bu motosiklet iki kişi için tasarlanmıştır (Kullanıcı + bir kişi).

▲ BAGAJ

- Yük altındaki motosikletin performansı ve dengesi, yüksüz durumdan farklıdır.
- Bagaj bir lastik şerit veya iple bağlanmalıdır.



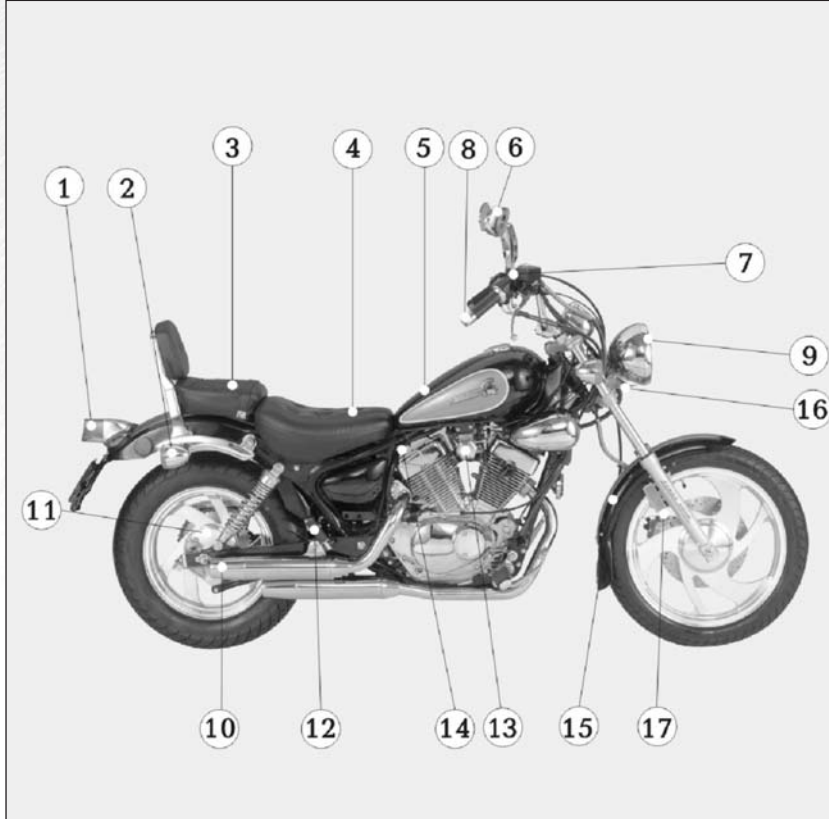

- 1) Arka stop
- 2) Arka sinyal lambası
- 3) Yolcu selesi
- 4) Sele
- 5) Yakıt deposu
- 6) Dikiz aynası
- 7) Fren hidrolik deposu
- 8) Hız kontrol kolu
- 9) Ön far
- 10) Egzoz
- 11) Kampanalı fren
- 12) Yolcu ayaklığı
- 13) Marş Motoru
- 14) Marş pedalı
- 15) Arka fren pedalı
- 16) Korna
- 17) Disk fren

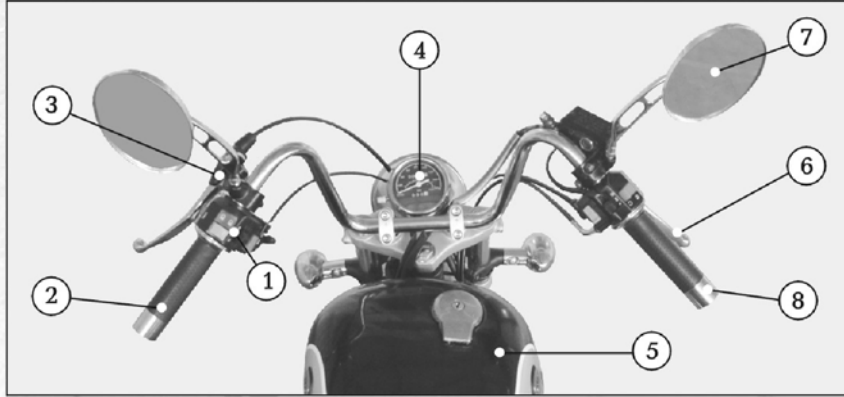

- 1) Sol gidon üzerindeki elektrik komutları
- 2) Debriyaj kontrol kolu
- 3) Sol dikiz aynası
- 4) Gösterge paneli
- 5) Yakıt göstergesi
- 6) Ön fren maneti
- 7) Sağ dikiz aynası
- 8) Hız kontrol kolu

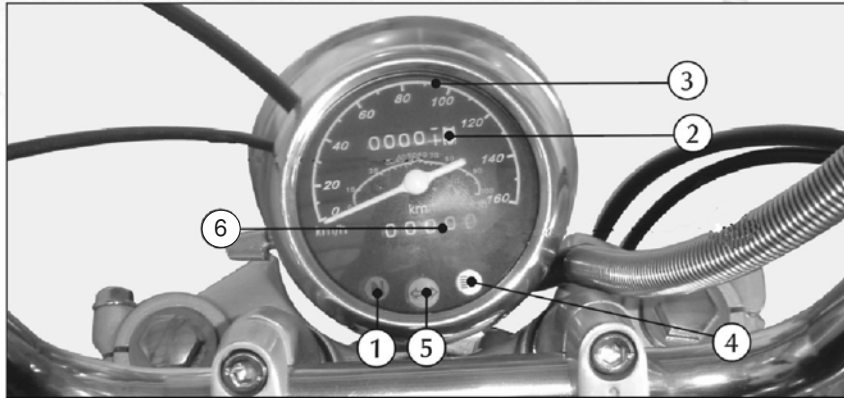

- 1) Boş vites göstergesi
- 2) Kilometre saati
- 3) Hız göstergesi
- 4) Uzun/kısa far göstergesi
- 5) Sinyal göstergesi
- 6) Sıfırlanabilir kilometre sayacı

Sol sinyal lambası**Sola sinyal verildiğinde yanıp söner.****Kilometre saati****Toplam mesafeyi kilometre cinsinde gösterir.****Hız göstergesi****Hız, kilometre/saat cinsinde gösterilir.****Sağ sinyal lambası****Sağa sinyal verildiğinde yanıp söner.****Uzun far göstergesi****Uzun far yakıldığında yanar.****Boş vites konumu göstergesi****Vites boşta iken yanar.****Alarm göstergesi****Alarm aktif iken yanıp söner.**

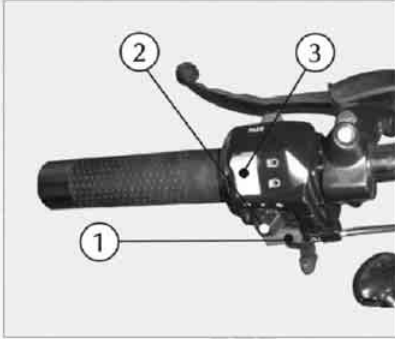

SOL GİDON

- 1) Korna düğmesi.
 - Düğmeye basıldığında korna çalar.
- 2) Sol Sinyal Lambası Düğmesi.
 - Dönüş sırasında sinyal lambası düğmesine basın ve dönüşten sonra bırakın.
- 3) Uzun/kısa far düğmesi.
 - ▶ Uzun far- Far ışığını yukarı doğru ayarlamak için.
 - ▶ Kısa far- Far ışığını aşağı doğru ayarlamak için.

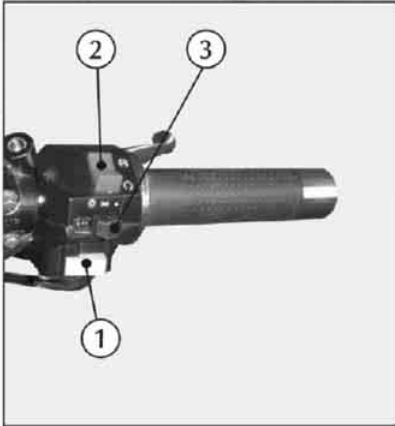

SAĞ GİDON

- 1) Elektrikli marş düğmesi.
 - Elektrikli marş düğmesine 5 saniye kadar basın, motor çalışmazsa, 30 saniye sonra tekrar deneyin.
- 2) Far AÇMA/KAPATMA düğmesi.
 - Düğmeye yukarı doğru basma farı yakacak ve aşağı doğru basma ise farı KAPATACTIR.
- 3) Sağ Sinyal Lambası Düğmesi.
 - Dönüş sırasında sinyal lambası düğmesine basın ve dönüşten sonra bırakın.

DÖRTLÜ FLAŞÖR

Her iki (Sol/Sağ) sinyal lambası düğmesine aynı anda basma bütün lambaları yakacak ve düğme KAPALI konuma alındığında ise dörtlü flaşör iptal olacaktır.

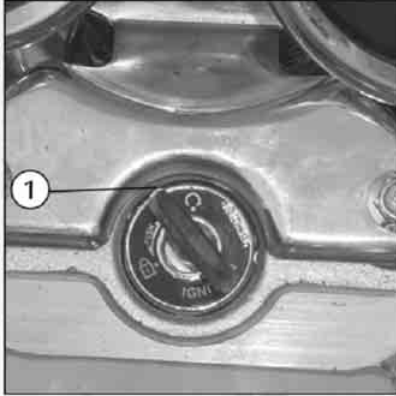

Anahtarın çevrilmesi, devrenin açılmasını ve kapanmasını kontrol eder.

Uyarı:
Kullanım sırasında anahtarı kullanmayın.

Tavsiye:
Motor çalışmadığında kontağı kapatın; aksi takdirde, akü boşalabilir veya hasar görebilir.

1. ON (açık)
Motor çalıştırılabilir.
Lambalar yanar ve korna normal çalışır.

Anahtarlar çıkarılamaz.

2. OFF (kapalı)

Motor durur.
Farlar kullanılamaz.
Korna çalışmaz.
Motor çalışmayacaktır.

Anahtarlar çıkarılabilir.

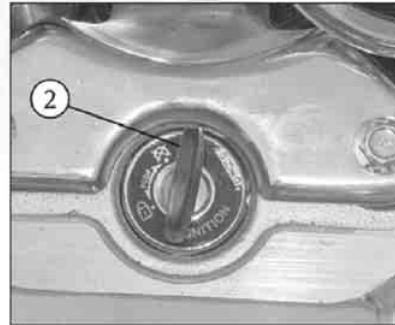

GİDON KİLİDİ

KİLİTLEME

Aracı park ettiğinizde gidonu kilitlemeyi unutmayın.

1. Sol gidonu sonuna kadar çevirin.
2. Anahtarı yerleştirin ve saat yönünde çevirin.
3. Anahtarı çıkarın.

Uyarı:

Bu işlem sırasında motosikleti itmeyin, aksi halde devrilecektir.

Kilitletiğinden emin olmak için gidonu çevirmeye çalışın.

Gidon kilidinin açılması

1. Anahtarı yerleştirin ve OFF (kapalı) konumuna çevirin.

SELENİN KALDIRILMASI

1. Selenin alt tarafının her iki yanındaki vidaları sökün.
2. Selenin altını kaldırın; işlemi bitirdikten sonra seleyi indirin, iyice itin ve vidaları takın.

Uyarı:

Vidaları sıkımay! unutmayın.



KASK KANCASI KİLİDİ

1. Anahtarı yerleştirin ve saat yönünde çevirin.
2. Kanca kilidini açın.
3. Kaskı asın ve kilitleyin.

Dikkat :

Kask asılı iken motosiklet sürülemez. Kask, iç tarafa çekilecek ve güvenli sürüşü etkileyecektir.



YAKIT DEPOSU

1. Yakıt deposunun dış kapağını açmak için anahtarı yuvaya yerleştirin ve sağa doğru çevirin.
2. Yakıt deposu kapağını sola doğru çevirerek çıkarın.
3. Kurşunsuz benzin doldurun.
4. Yakıt deposu kapağını takın ve sıkın, ardından deponun dış kapağını kapatın.

DEPO KAPASİTESİ

8 litre

Uyarı:

- Yakıt yanıcı bir maddedir ve bazı durumlarda yangına sebep olabilir.
- Yakıt, havalandırması iyi olan alanlarda ve motor KAPALI iken doldurulmalıdır.
- Yakıtın cildinize temas etmesinden, solunmasından veya yutulmasından kaçının.

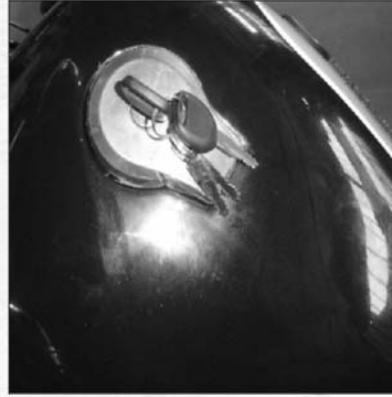
**YAKIT MUSLUĞU**

Kapalı konum (0)

1. Bu konumda iken, yakıt karbüratöre gitmez.
2. Motosiklet kullanılmadığında bu konumu seçin.



Açık konum (1)

1. Bu konumda, yakıt karbüratöre gönderilir.
2. Motosiklet kullanıldığında bu konumu seçin.



MOTORUN ÇALIŞTIRILMASI

SuperShadow



KEEWAY

MOTORU ÇALIŞTIRMADAN ÖNCE

- Yan ayak ile.
- Motosikleti orta sehpa üzerine kaldırın.
- Kullanıcı aracın sol tarafında durmalıdır.

Motoru havasız veya hava almayan bir ortamda çalıştırmayın, aksi takdirde zehirli maddeler içeren atık gaz ölüme neden olabilir.

MOTORU ÇALIŞTIRIRKEN

1. Yakıt pompası düğmesini açık konumuna getirin.



2. Basmalı AÇMA/KAPATMA düğmesinin AÇIK konumunda olduğundan emin olun.



3. Kontak anahtarını ON (açık) konumuna çevirin.



4. Motor soğuk iken, jikleleyi konum 1'e ayarlayın.



5. Motor ısındığında, jikleleyi konum 2'ye ayarlayın.

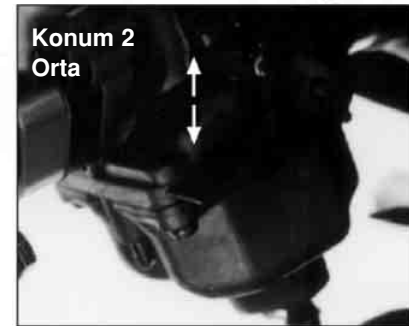

6. Gidonu tutun ve elektrikli marş düğmesine basın.



7. Motor soğuk iken motosikleti sürmeyin; motoru ısıtmanızı ve ilk birkaç kilometrede sınırlı bir hızda gitmenizi tavsiye ederiz.

SÜRÜŞ

1. Orta sehpayı kaldırın. Arka freni sol elinizle ve destek kolunu sağ elinizle tutun ve orta sehpayı kaldırmak için aracı ileri doğru itin.

Tavsiye:

Orta sehpayı kaldırmak için, seleyi tutmayın.

2. Araca binin.

Gidonu her iki elinizle tutun ve araca sol taraftan binin. Dik oturun, sol ayağınız yerde olmamalıdır.

3. Yolcu varsa, arka ayaklığı açın; aksi takdirde kapalı tutun.

Dikkat:

Ani hızlanmayı önlemek için gaz kolu/debriyaj arasındaki bağlantıyı ayarlayın.

Motosikleti sürmeye başlamadan motor devrini arttırmayın.

VİTES DEĞİŞTİRME

Bu motosikletin, debriyaj ve vites kolu ile değiştirilebilen 5 vitesi vardır.



Bu şekil, viteslerin yerlerini göstermektedir.

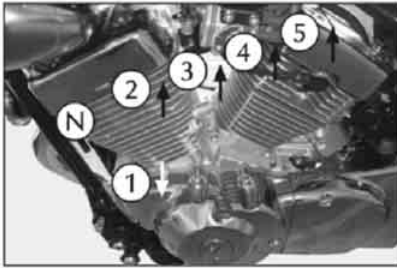

Aşağıdaki şekil, hangi kilometreler arasında hangi vitesin kullanılmasını gerektiğini göstermektedir.

KMS.	1 st g.	2 nd g.	3 rd g.	4 th g.	5 th g.
0-300	10	24	30	35	40
300-600	15	30	35	40	45
600-1000	15	30	40	45	50
1000-1500	15	35	45	50	60

HIZ AYARI

Hızı ayarlamak için gidonu kullanın.

1. Kullanıcıya doğru:
Hız artar.
2. Kullanıcının uzağına doğru:
Hız azalır.

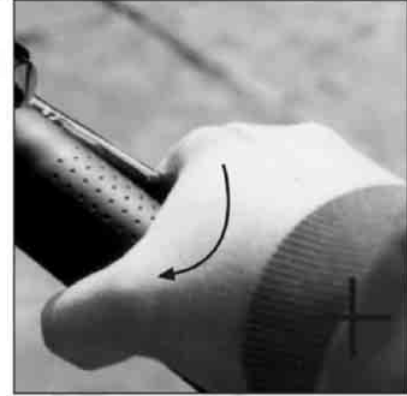

FREN SİSTEMİ

- Durmanız veya yavaşlamanız gerektiğinde, ön fren kolunu ve arka fren pedalını beraber kullanmanız önerilir.”



Uyarı:

Kuru zeminden daha fazla durma mesafesi gerektiğinden, ıslak, karlı veya buzlu zeminlerde erken frenleme yapmalısınız.

Dik yokuşu aşağı inerken freni sürekli kullanmayın; aksi takdirde hasar meydana gelebilir. Fren hidroliği seviyesini sürekli kontrol edin.

PARK ETME

- Motosikleti duvarlara dayamayın.
- Motosikletinizi sağlam bir zeminde dik konumda tutun.
- Motor çalışırken veya anahtar üzerinde iken motosikletinizi terk etmeyin.
- Orta sehpa üzerinde iken motosikletin üzerinde oturmayın.
- Sıcak olabilecek parçalara dokunmayın.



RODAJ

Rodaj, garantinin uzun sürmesi ve motosikletin düzgün çalışması için önemlidir.

0-100Km.

- İlk 100 km'de: Frenleri dikkatli kullanın, ani ve uzun süreli fren yapmayın. Bu, optimum çalışmayı sağlayacaktır.

0 -500 Km.

- İlk 500 km'de, motosikleti gösterilen sınırın %80'ninden daha hızlı sürmeyin.

- Ana yollarda uzun mesafeli sürüşlerde sabit hızda gitmeyin.

1000 km'den sonra.

- Maksimum performansa ulaşıncaya kadar motosikletin hızını kademeli olarak artırın.

MOTOSİKLETİNİZİ TANIYIN

Motosikletinizin daha iyi tanımanız için, motor numarasını, şasi numarasını ve modelini aşağıdaki boşluğa yazmanızı tavsiye ederiz.

Motor Numarası

Şasi Numarası

Marka

Önemli

- Tanıtım numaralarının değiştirilmesi suçtur.
- Tanıtım numaralarının değiştirilmesi garantiyi geçersiz kılar.



Motor Numarası



Şasi Numarası

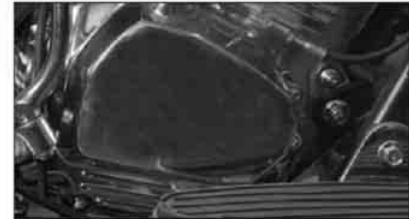

Marka

Motosikletin düzgün çalışması ve kazaların önlenmesi için düzenli kontrol gereklidir.

Günlük Kontrol

Günlük sürüşten önce, daima motosikletinizi dikkatlice kontrol edin.

Düzenli kontrol

Daha iyi performans için, 6 ayda bir genel bir kontrol yapın.

Uyarı:

- Düzenli kontrolün yapılmamasından dolayı arızalar veya kazalar meydana gelebilir.
- Motosiklet kullanılmazsa bile, düzenli kontrol gereklidir.
- Uzun süreli muhafazadan sonra, motosikletin kontrol edilmesi çok önemlidir.
- Motosikleti yağmurlu veya tozlu ortamlarda kullandığınızda daha sık kontrol yapın.

- Zor kontrollerin bayiniz veya en yakın yetkili servis tarafından yapılmasını tavsiye ederiz.

GÜNLÜK KONTROL

Fren Sistemi

- Uygun el stroku ve hassas fren sistemi.

Lastikler

- Çatlak veya hasar olmadığını
- Anormal aşınma olmadığını
- Uygun lastik diş derinliğini.

Motor

- Yeterli motor yağı
- Motorun düzgün çalışıp çalışmadığını veya gürültü gelip gelmediğini kontrol edin.
- Hızlanma ve yavaşlama sırasında düzgün çalışıp çalışmadığını kontrol edin.



Burada, motosikletin kontrolü ve ayarlanması ile ilgili sadece basit yöntemler açıklanmıştır.

FRENLER

- Diskli fren kontrolü
- Fren bağlantısının arka tarafından disk aşınmasının sınıra ulaşmış olup olmadığını kontrol edin; gerekirse diski yenisi ile değiştirin



- Fren Hidroliğinin İlave Edilmesi
Fren hidrolik seviyesi sınırın altında ise, DOT 3 veya DOT4 fren hidroliği doldurun.



- Bir direnç hissedilinceye kadar ön fren kolunu sıkın ve strokun belirtilen kapsamda olup olmadığını ölçün.
- Boşluğu arttırmak için ayar somununu sağa ve azaltmak için somunu sola doğru çevirerek stroku ayarlayın.

Dikkat:

- Düşük kaliteli fren yağlarını kullanmayın.
- Solmayı ve çatlamayı önlemek için fren hidroliğini dış kaplamadan uzak tutun.

Dikkat:

- Ayar somununun ön yüzünün, piston sütun yüzeyi ile iyice temas ettiğinden emin olun.

Tavsiye:

- Ayarlamadan sonra kolun hareket mesafesini tekrar kontrol edin.
- Çizginin belirlenen fren sınırında olup olmadığını kontrol etmek için fren kolunu sıkıca tutun.



MOTOR YAĞI

Yağ seviyesi kontrolü için

1. Yağ doldurma kapağını yağ çubuğuyla birlikte çıkartın.
2. Tahliye vidasını sıkın.
3. Dişli kutusuna yavaşça uygun miktarda yağ doldurun.



Dikkat:

- Uygun olmayan veya düşük kaliteli yağın kullanılması motorun hasar görmesine sebep olabilir.
 - Düz bir zeminde orta sehpayı kullanın.
 - Motor yağını düzenli olarak değiştirmeyi unutmayın.
 - Motor yağının değiştirilmesi
1. Yağ doldurma kapağının tahliye vidasını çıkartın.
 2. Motor sıcak iken dişli kutusunun boşaltılması daha kolaydır.
 3. Yağ filtresini değiştirin.
 4. Tahliye vidasını sıkın.
 5. Motora yavaşça uygun miktarda yağ doldurun.
 6. Durdurduktan sonra, yağ tapasını sıkın.

SAE10W-40 veya SAE10W-50

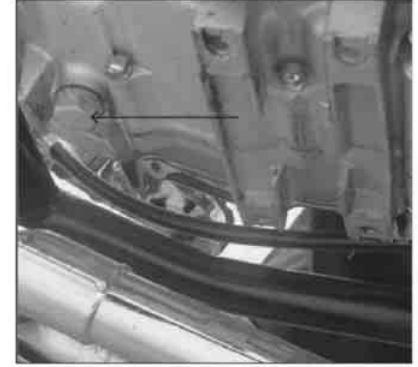

ARKA AMORTİSÖR

Amortisör yayları titreşimi azaltmak içindir ve yük durumuna göre ayarlanabilir.

Yay ayarı

1. Motosikleti orta sehpanın üzerine kaldırın.
2. Braketi istenilen yüksekliğe çevirin.
3. Her iki yayın (sol ve sağ) aynı yükseklikte olduğundan emin olun.



Dikkat:

- Sol ve sağ yaylar aynı konuma ayarlanmalıdır; yanlış konum gidonun kontrolünde dengesizliğe yol açacaktır.

BUJİ

- Bujiyi 1000 km'de kontrol edin. Kirli ise, küçük bir tel fırça kullanarak elektrodu temizleyin.
- Bujî tırnak aralığını 0,6 -0,8 mm arasına ayarlayın.
- Bujiyi her 6000 km'de bir ayarlayın.

Bujinin değiştirilmesi

1. Kabloyu bujiden ayırın.
2. Bujî gevşetip çıkartın.
3. Yeni bir buji takın ve sıkın.

4. Kabloyu bujiye iyice bağlayın.

Tavsiye:

- Çok fazla sıkmayın (sadece sınıra kadar sıkın).
- Aşağıda belirtilen bujiyi kullanın
NGK D7EA /CHAMPION A8YC/
NHSP/LD/D8RTC



HAVA FİLTRESİ

Kullanıma bağlı olarak hava filtresi her 1000 km'de bir temizlenmelidir.

Motosikleti tozlu veya ıslak koşullar altında kullandığınızda, temizleme daha sık yapılmalıdır.

Hava filtresinin kapağını açın.

- Çıkarılması

1. Motosikleti orta sehpanın üzerine kaldırın.
2. Çekerek motosikletin sağ kapağını açın.
3. Hava filtresini çıkartın.
4. Yağ filtresini yüzeye yerleştirin.
5. Kapağı takın ve iterek yerine oturtun.

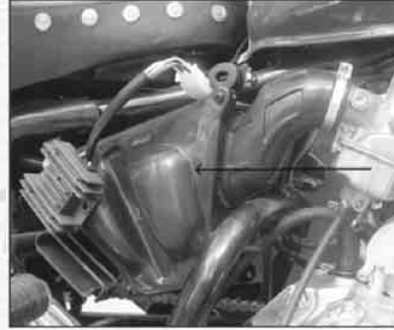

Dikkat:

- Aşınmışsa, fitili değiştirmeyi unutmayın.
- Fitilin düzgün takılmaması motora toz girmesine ve motor performansının ve kullanım ömrünün olumsuz etkilenmesine neden olabilir.

AKÜ

Akü elektrolitini her 1000 km'de bir kontrol edin.

- Akünün kontrolü

1. Kontak anahtarının OFF (kapalı) konumunda olduğundan emin olun.

2. Çekerek sol kapağı açın.

3. Aküyü ayırın.

4. Kontrol gerektirmeyen kapalı aküler dışında, akü elektrolitini zamanında doldurun.

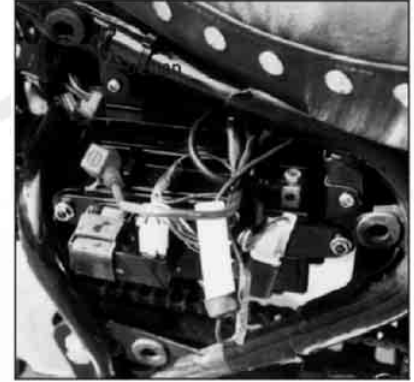

Dikkat:

- Elektrolit sıçramalarından kaçının.
- Akünün sızdırmazlık tapasının çıkarılmaması gerektiğini unutmayın.

SİGORTA

Elektrikli parçalardan biri hiç veya düzgün çalışmıyorsa veya motor çalışmıyorsa sigortayı kontrol edin.

Sigortanın Kontrolü

1. Motosikleti orta sehpanın üzerine kaldırın.
2. Sigortayı yuvasından çıkararak kontrol edin ve hasarlı ise değiştirin.

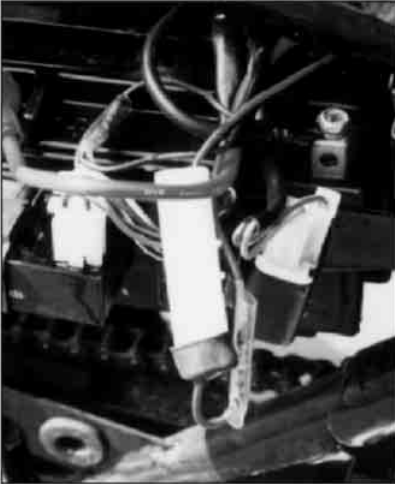

Uyarı:

- Uygun kapasiteli olmayan sigortalar kullanmayın.

Dikkat:

- Elektrikli parçaları, akünün performansını düşürmeyecek orijinal veya diğer belirtilen ürünlerle değiştirin.
- Sigortanın çevresini yıkamayın.

Tavsiye:

Değiştirildikten hemen sonra sigortada sorun çıkarsa, hemen en yakın yetkili servise gidin.

KARBÜRATÖR

Karbüratör fabrikada en iyi çalışma konumunda göre ayarlanmıştır:

1. Jikle
2. Gaz kolu.



TAHRİK ZİNCİRİ

Çalışma sırasında tahrik zinciri yağlanmayı ve uygun ayarlamayı gerektirir. Bu işlemler Yetkili Servisimiz tarafından yapılabilir.

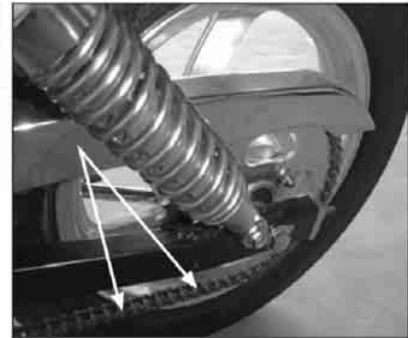

YIKAMA

Motosikletin kullanım ömrünü uzatmak için düzenli yıkama çok önemlidir.

1. Yıkama sırasında kirleri bir bezle temizleyin.
2. Temizlenmesi zor lekeleri çıkarmak için doğal deterjan ve su kullanarak motosikleti yıkayın.
3. Ardından motosikleti temiz ve yumuşak bir bezle kurulayın.

Tavsiye:

Nokta izlerinin oluşmasını önlemek için, kullanıcılarımızın cila kullanmalarını ve boyalı ve plastik parçaları hafifçe ovmalarını tavsiye ediyoruz.

Dikkat:

- Motor soğuduktan sonra motosikleti temizlemeyi unutmayın.

- Paslanmayı önlemek için suyun susturucu hava filtresine ve elektrik aksamına girmesine izin vermemeyin.
- Motosikleti yıkadıktan sonra dikkatli ve yavaş kullanın; çünkü yıkama, frenleme performansını etkiler.

Kuruduktan sonra fren performansı normale dönecektir.

MUHAFAZA**Dikkat:**

Yüzeyi soğuduktan sonra motoru ve susturucuyu bir tente ile örtün.

Tavsiye:

Uzun süreli muhafazadan sonra aşağıdaki hususlara çok dikkat edin:

1. Paslanmayı önlemek için bütün parçaları cilalamak çok önemlidir.

2. Aküyü korumak ve elektrik kaçışını azaltmak için, aküyü çıkartın ve ışık almayan, havalandırması iyi olan bir yere yerleştirin veya negatif elektrodu ayırarak aküyü motosiklet üzerinde bırakın.
3. Paslanmayı önlemek için karbüratördeki bütün yakıtı boşaltmayı unutmayın.

MUHAFAZADAN SONRA

- Motosikleti yıkayın.
- Akü şarjını kontrol edin ve gerekirse, aküyü şarj edin.
- Yağ ve yakıt seviyelerini kontrol edin.
- Motosikleti kullanmadan önce ayrıntılı bir kontrol yapın.

Dikkat:

Motosikletinizi normal bir hızda test edin.

	Mesafe	KMS.			
		500	2000	4000	6500
Yakıt hattı			I	I	I
Yakıt filtresi			C	C	C
Gaz pedalı			I	I	I
Hava filtresi			C	C	C
Buji			I	R	I
Valf açıklığı		I	I	I	I
Motor yağı		R	Her 2000 km'de bir değiştirin		
Filtre contası			I	I	I
Minimum hız		I	I	I	
Tahrik zinciri			Her 1000'de bir yağlayın		
Fren balataları			I	I	I
Frenler		I	I	I	I
Ön fren		I	I	I	I
Sıvı basınç hattı			Her 4 yılda bir değiştirin		
Arka fren		I	I	I	I
Yağ basıncı			Her 2 yılda bir değiştirin		
Ön fren lambası			I	I	I
Ön far			I	I	I
Debriyaj		I	I	I	I
Sepet			I	I	I
Cıvata, Somun		I	I	I	
Tekerlek		I	I	I	I
Direksiyon		I		I	

I: Kontrol, temizlik, ayarlama, yağlama ve gerekirse, değiştirme, C: Temizleme R: Değiştirme A: Ayarlama L: Yağlama

Rölanti Devri	1400 ± 100 dev/dak
Şanzıman sistemi	
1. vites	1:29.73
2. vites	1:18.94
3. vites	1:14.17
4. vites	1:14.25
5. vites	1:9.23
Ön lastik hava basıncı	230Kpa
Arka lastik hava basıncı	230Kpa
Akü	12V-6AH/YUASA/YTX7A-BS
Jeneratör	Alternatör
Far	12V-35/35W
Arka fren lambası	12V-21/5W
Maksimum hız	118km/s
Eğim derecesi	20°
Frenleme mesafesi	7m
Yakıt tüketimi	2.3 lt./100km



TEKNİK ÖZELLİKLER

Supershadow



KEEWAY

Tipi	Supershadow
Silindir hacmi	249cc
Silindirler	2
Soğutma sistemi	Hava soğutmalı
Çap X Strok	49mmX66mm
Güç	14.5Km/8750min-1
Maks. Tork	15Nm/8000min-1
Marş sistemi	Elektrikli
Marş motoru tipi	CDI
Debriyaj tipi	Islak pabuçlu, çoklu plakalı
Vites Kutusu	5 vitesli
Uzunluk	2250mm
Genişlik	740mm
Yükseklik	1160mm
Dingil mesafesi	1530mm
Boş ağırlık	149kg
Yolcu sayısı	İki (Sürücü + bir yolcu)
Süspansiyon	Hidrolik
Ön Fren	Diskli





Arka Fren	Kampanalı
Ön Lastik	3.0-18
Arka Lastik	130/90-15
Yakıt Deposu Kapasitesi	8.0 litre
Motor Yağı	1.0 litre

YETKİLİ SERVIS İSTASYONU

SIRA NO	UNVANI	ADRESİ	YETKİLİNİN ADI SOYADI	TELEFON	FAKS	VERGİ NO
	ORHAN TALU-MOTORHAN MOTOSİKLET	SANAYİ SİTESİ 32.SOK. ELAZIĞ	ORHAN TALI	0424 224 06 23	0424 224 49 90	8170001922
	BARİS MOTOR-BOT TURİZM İTH.VE İHR.LTD.ŞTİ.	ULUSAL EGEMENLİK CAD. N.39 MARMARİS MUĞLA	NURETTİN ASLANTAŞ	0252 412 94 55	0252 41242 93	1420087860
	DENİZ YEDEK PARÇA ERCAN KIRDEMİR	KAVAKLAR CAD.N.78 BEKİRPAŞA İZMİT	ERCAN KIRDEMİR	0262 322 61 92	0262 322 61 92	5570030661
	TAŞYÜREK MOTORLU ARAÇLARI TİC. VE PAZ. TURİZM LTD. ŞTİ.	ŞANAYİ SİTESİ 315.SOK.NO.34 İSKENDERUN HATAY	BEHÇET TAŞYÜREK	0326 613 59 86	0326 613 64 55	8300049056
	SAYANLAR MOTOSİKLET BİSİKLET TİC. VE SANAYİ LTD. ŞTİ	YANIKOĞLU MAH. ORHAN GAZİ CAD. N.8 KAYSERİ	AHMET SAYAN	0352 231 95 53	0352 231 95 53	7540016357
	AYARLAR BİSİKLET TİC.LTD ŞTİ.	CEMAL GÜRSEL CAD. KINALI SOK.N.23 GİRESUN	HASAN AYAR	0454 216 31 25	0454 216 61 73	1080049404
	AHMET ÖMER BERBEROĞLU BERBEROĞLU TAMİR ATOLYESİ	ELMALI CAD. GARAJ İÇİ FİNİKE ANTALYA	KEMAL BERBEROĞLU	0242 855 15 54	0242 855 11 24	1640045062
	NEZİR BATUT	İNÖNÜ CAD. AR SOK. N.4 BURSA	NEZİR BATUT	0224 222 90 73	0224 222 94 04	1500053587
	SABRİ ÖZKÖSE TEKNİK MOTOSİKLET	KOZLUCA MAH. ŞEHİT ALİ KARAKAŞ CAD.N.27 GAZİANTEP	SABRİ ÖZKÖSE	0342 230 16 08	0342 230 16 08	7010002984
	DİLEK KURTULUŞ	644 SOK.N.7 ÇAMDİBİ İZMİR	YAŞAR KURTULUŞ	0232 433 01 40	0232 433 01 40	5960078188



İTHALATÇI FİRMA



Motomax Motorlu Araçlar San. ve Tic. A.Ş.

Ayazağa Yolu
No:3 B.Blok Kat.1 Maslak 34396
İstanbul / Türkiye
Tel : +90 (0212) 289 60 00
Faks : +90 (0212) 289 65 00
www.motomax.com.tr



Onayı Veren Kurum

MINISTRE DELLE INFRASTRUTTURE E DEI TRASPORTI
DIPARTIMENTO PER I TRASPORTI TERRESTRI
E PER I SISTEMI INFORMATIVI E STATISTICI
CENTRO PROVA AUTOVEICOLI
STARDA PROV. MODUGNO-PALASE- ZONE IND
70026 BARI / ITALY

Üretici Firma

KEEWAY INTERNATIONAL DEVELOPMENT CO., LTD
CON SEDE IN 2000 KOZUZU STR. 8,
SZENTENDERE, HUNGARY
TEL: (36-26) 500005
FAKS: (36-26) 312034
Email: info@keewaymotor.com
www.keewaymotor.com

BU ÜRÜNÜN KULLANIM ÖMRÜ 10 YILDIR